

Navodila za uporabo  
**Plinski grelnik**

# CERASTAR



6 720 643 639-00.10

6 720 643 639 (2010/02) SI

 **JUNKERS**  
Skupina Bosch



# Predgovor

Spoštovani kupec,

toplota za življenje - ta moto ima pri nas tradicijo. Toplota je osnovna človeška potreba. Brez toplote se ne počutimo dobro in šele toplota iz stanovanja napravi prijeten dom. Že več kot 100 let Junkers razvija rešitve za toploto, toplo vodo in klimo v prostorih, ki so tako raznolike, kot Vaše želje.

Odločili ste se za visoko kakovostno Junkers rešitev in s tem dobro izbrali. Naši proizvodi delujejo z najmodernejšo tehnologijo ter so zanesljivi, energetske učinkoviti in izjemno tihi, tako lahko povsem brezskrbno uživate toploto.

Če boste kljub temu imeli težave s proizvodom Junkers, se prosimo obrnite na Vašega Junkers instalaterja. Rad Vam bo priskočil na pomoč. Instalater ni dosegljiv? V tem primeru Vam je na razpolago naša služba za pomoč strankam. Podrobnosti najdete na hrbtni strani.

Želimo Vam veliko veselja z Vašim novim proizvodom Junkers.

Vaš Junkers team

# Vsebina

---

<b>1</b>	<b>Razlaga simbolov in varnostna opozorila</b>	<b>6</b>
1.1	Pomen uporabljenih znakov za nevarnost	6
1.2	Navodila za varno uporabo	8

---

<b>2</b>	<b>Tehnični podatki</b>	<b>11</b>
2.1	Uporaba v skladu z določili	11
2.2	EG-Tipska izjava proizvajalca o ustreznosti	12
2.3	Pregled modelov	13

---

<b>3</b>	<b>Priprava naprave na zagon</b>	<b>14</b>
3.1	Pregled priključkov	14
3.2	Odpiranje plinskega ventila	15
3.3	Odpiranje servisnih ventilov	16
3.4	Odpiranje pokrova	17
3.5	Kontrola tlaka ogrevalne vode	18
3.6	Dodajanje ogrevalne vode	19

---

<b>4</b>	<b>Upravljanje</b>	<b>20</b>
4.1	Pregled upravljalnih elementov	22
4.2	Vklop/izklop naprave	24
4.3	Vklop ogrevanja	25
4.4	Nastavitev regulatorja ogrevanja (dodatna oprema)	27
4.5	Nastavitev temperature sanitarne vode (naprave s hranilnikom vode)	28
4.6	Nastavitev temperature sanitarne vode (naprave ZW...)	30
4.7	Nastavitev poletnega režima	32

4.8	Nastavitev zaščite pred zmrzaljo . . . . .	33
4.9	Zaklepanje tipkovnice . . . . .	35
4.10	Prikazi na zaslonu . . . . .	36
<hr/>		
<b>5</b>	<b>Omejevalniki dimnih plinov (samo naprave Z..-KE) . . . . .</b>	<b>37</b>
<hr/>		
<b>6</b>	<b>Izvajanje termične dezinfekcije . . . . .</b>	<b>38</b>
<hr/>		
<b>7</b>	<b>Nasveti za prihranek energije . . . . .</b>	<b>40</b>
<hr/>		
<b>8</b>	<b>Motnje in kako jih odpraviti . . . . .</b>	<b>42</b>
<hr/>		
<b>9</b>	<b>Vzdrževanje . . . . .</b>	<b>44</b>
<hr/>		
<b>10</b>	<b>Varstvo okolja/odpadki . . . . .</b>	<b>45</b>
<hr/>		
<b>11</b>	<b>Kratka navodila za uporabo . . . . .</b>	<b>46</b>
<hr/>		
	<b>Kazalo . . . . .</b>	<b>47</b>

# 1 Razlaga simbolov in varnostna opozorila

## 1.1 Pomen uporabljenih znakov za nevarnost

### Varnostna opozorila



Varnostna opozorila v teh navodilih so označena z opozorilnim trikotnikom in okvirjem.



Pri nevarnostih zaradi toka je klicaj v opozorilnem trikotniku zamenjan s simbolom za strelo.

Opozorilna beseda poleg trikotnika izraža vrsto in resnost nevarnosti, ki nastopi, če se ukrepi za odpravljanje nevarnosti ne upoštevajo.

- **OPOZORILO** pomeni, da lahko pride do materialne škode.
- **POZOR** opozarja, da grozi nevarnost težkih telesnih poškodb.
- **NEVARNO** pomeni, da lahko neupoštevanje navodil privede do življenjsko nevarnih telesnih poškodb.

### Važne informacije

---



Važne informacije za primere, ko ni nevarnosti telesnih poškodb ali poškodb na opremi so v teh navodilih označena z znakom „i“ (info). Od ostalega besedila so ločene z vodoravnima črtama.

---

### Dodatni simboli

Simbol	Opis
▶	Korak opravila
→	Opominja, kje v navodilih/drugi literaturi najdete podrobnejše informacije.
•	Točka/vnos v seznam
–	Točka/vnos v seznam (2. nivo)

Tab. 1

### 1.2 Navodila za varno uporabo

#### Pri vonju po plinu

- ▶ Pri vonju po plinu (→ stran 22).
- ▶ Odprite vrata in okna.
- ▶ Ne vklopite nobenega električnega stikala.
- ▶ Ugasnite odpri ogenj.
- ▶ **Zunaj objekta:** pokličite dežurno službo dobavitelja plina in pooblaščenega serviserja.

#### Pri vonju po dimnem plinu

- ▶ Izklopite grelnik (→ stran 24).
- ▶ Odprite vrata in okna.
- ▶ Obvestite servisno službo.

#### Pri delovanju naprav, kjer je zrak zajet iz prostora:

#### Nevarnost zastrupitve pri zaznanem vonju po dimnih plinih pri nezadostnem dovajanju zgorevalnega zraka

- ▶ Zagotovite dovod zgorevalnega zraka.
- ▶ **Prezračevalne** odprtine v vratih, oknih in stenah se ne smejo zapirati ali biti založene.
- ▶ Zadosten dovod zgorevalnega zraka zagotovite tudi ob naknadno vgrajenih napravah, npr. kuhinjske nape in prezračevalni ventilatorji.
- ▶ Če dovod zgorevalnega zraka ni zadosten, grelnika ne vklopite.

### **Poškodbe zaradi napačne uporabe!**

Napačna uporaba lahko povzroči telesne poškodbe in/ali materialno škodo.

- ▶ Ne dovolite, da se otroci igrajo z grelnikom ali da ga uporabljajo brez vašega nadzora.
- ▶ Zagotoviti morate, da imajo dostop do grelnika samo osebe, ki so zmožne strokovno uporabljati to napravo.

### **Nevarnost zaradi eksplozije vnetljivih plinov**

Dela na plinovodnih delih naprave smete opravljati le, če imate koncesijo za izvajanje del na plinskih napeljavah.

### **Namestitev, preureditev**

Napravo sme postaviti in predelati le pooblaščen serviser.

Delov, skozi katere tečejo dimni plini, ne spreminjajte.

V nobenem primeru ne zaprite varnostnih ventilov! Med segrevanjem lahko priteče voda iz varnostnega ventila na hranilniku vode.

### **Servisni pregled in vzdrževanje**

Uporabnik je odgovoren za varnost in ekološko sprejemljivost ogrevalne naprave (zakon o varstvu okolja).

S pooblaščenim serviserjem sklenite pogodbo o vzdrževanju (pregled naprave enkrat letno in vzdrževalna dela po potrebi). To vam zagotavlja visok izkoristek pri okolju prijaznem zgorevanju.

### **Eksplzivne in lahko vnetljive snovi**

Lahko vnetljivih snovi (papir, razredčila, barve itd.) ne uporabljajte ali spravljajte v bližini naprave.

### **Zgorevalni zrak/zrak v prostoru**

Da bi preprečili korozijo, zgorevalni zrak/zrak v prostoru ne sme vsebovati agresivnih snovi (npr. halogenih ogljikovodikov, ki vsebujejo spojine klora ali fluora).

## 2 Tehnični podatki

### 2.1 Uporaba v skladu z določili

Po EN 12828 se sme napravo namestiti samo v zaprtih sistemih za sanitarno vodo in ogrevanje.

Kakšna druga uporaba ni v skladu z namenom. Za škodo, ki je povzročena na takšen način, ne jamčimo.

Gospodarska in industrijska uporaba naprav za pridobivanje procesne toplote je izključena.

Opozorila za dovoljene delovne pogoje so opisana v poglavjih v navodilih za montažo in vzdrževanje (za serviserja).

### **2.2 EG-Tipska izjava proizvajalca o ustreznosti**

Ta naprava ustreza veljavnim zahtevam evropskih direktiv 90/396/EGP, 92/42/EGP, 2006/95/ES, 2004/108/EGP in modelu, opisanemu v certifikatu o EU-pregledu tipa.

V skladu z 2.1 odstavkom 7. člena Uredb o novi različici prve in spremembi četrte uredbe o izvajanju državnega zakona o zaščiti emisij je vsebnost dušikovega oksida v dimnih plinih, določena pod preskusnimi pogoji v skladu z DIN 4702, del 8, izdaja: marec 1990, pod 80 mg/kWh.

Naprave ... KE so testirane v skladu z EN 297.

## 2.3 Pregled modelov

Cerastar	ZWN 18-7 KE
	ZWN 24-7 KE
	ZSN 18-7 KE
	ZSN 24-7 KE

Tab. 2

<b>Z</b>	naprava za centralno ogrevanje
<b>W</b>	gretje sanitarne vode s pomočjo vgrajenega plaščnega izmenjevalca
<b>S</b>	vgrajen 3-potni ventil za priključitev neposredno ogrevanega hranilnika
<b>N</b>	Cerastar
<b>18/24</b>	nazivna toplotna moč 18 kW/24 kW
<b>-7</b>	različica
<b>KE</b>	dimnik

## 3 Priprava naprave na zagon

### 3.1 Pregled priključkov

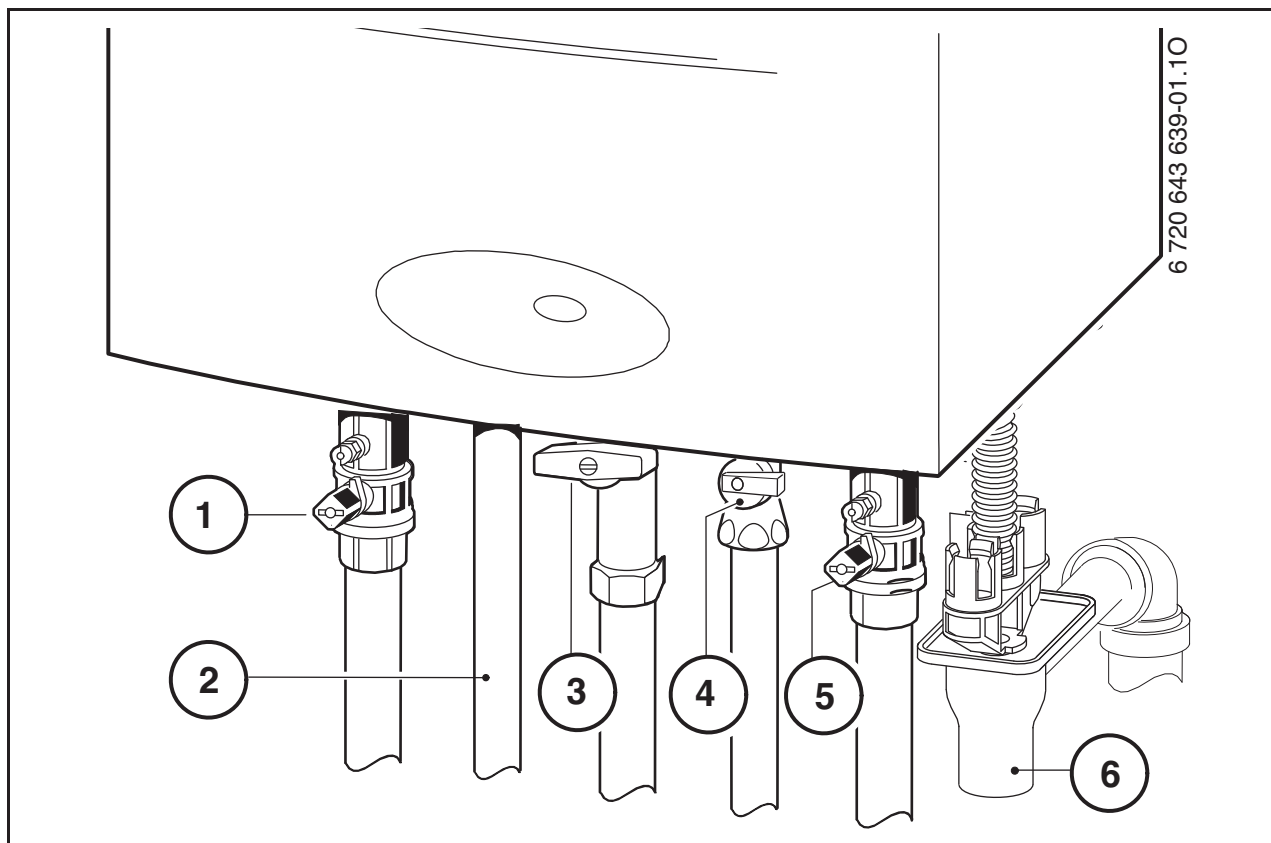

Sl. 1

- 1** ventil za ogrevalni vod
- 2** pri napravah s hranilnikom vode: ogrevalni vod hranilnika  
pri napravah ZW: toplo vodo
- 3** plinski ventil (zaprt)
- 4** pri napravah s hranilnikom vode: povratni vod hranilnika  
pri napravah ZW: ventil za hladno vodo
- 5** ventil za povratek ogrevalne vode
- 6** sifon (pribor)

### 3.2 Odpiranje plinskega ventila

- ▶ Pritisnite ročaj in ga zasučite v skrajno levo (ročaj v smeri pretoka = odprto).

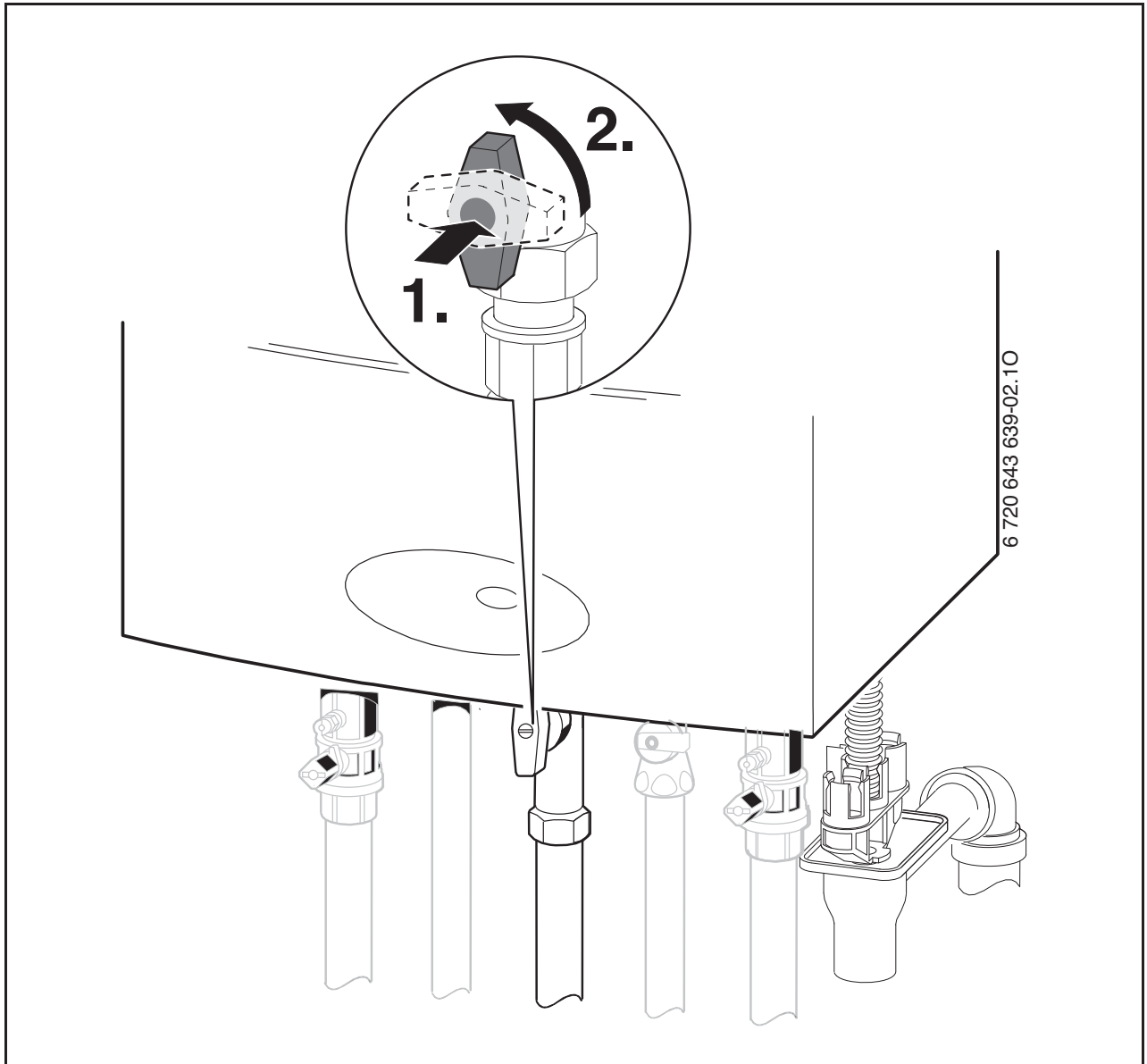

Sl. 2

### 3.3 Odpiranje servisnih ventilov

- ▶ Četverorobnik s ključem zasučite tako, da zarez kaže v smer toka (glejte manjšo sliko).  
Zareza prečno smeri toka = zaprto.

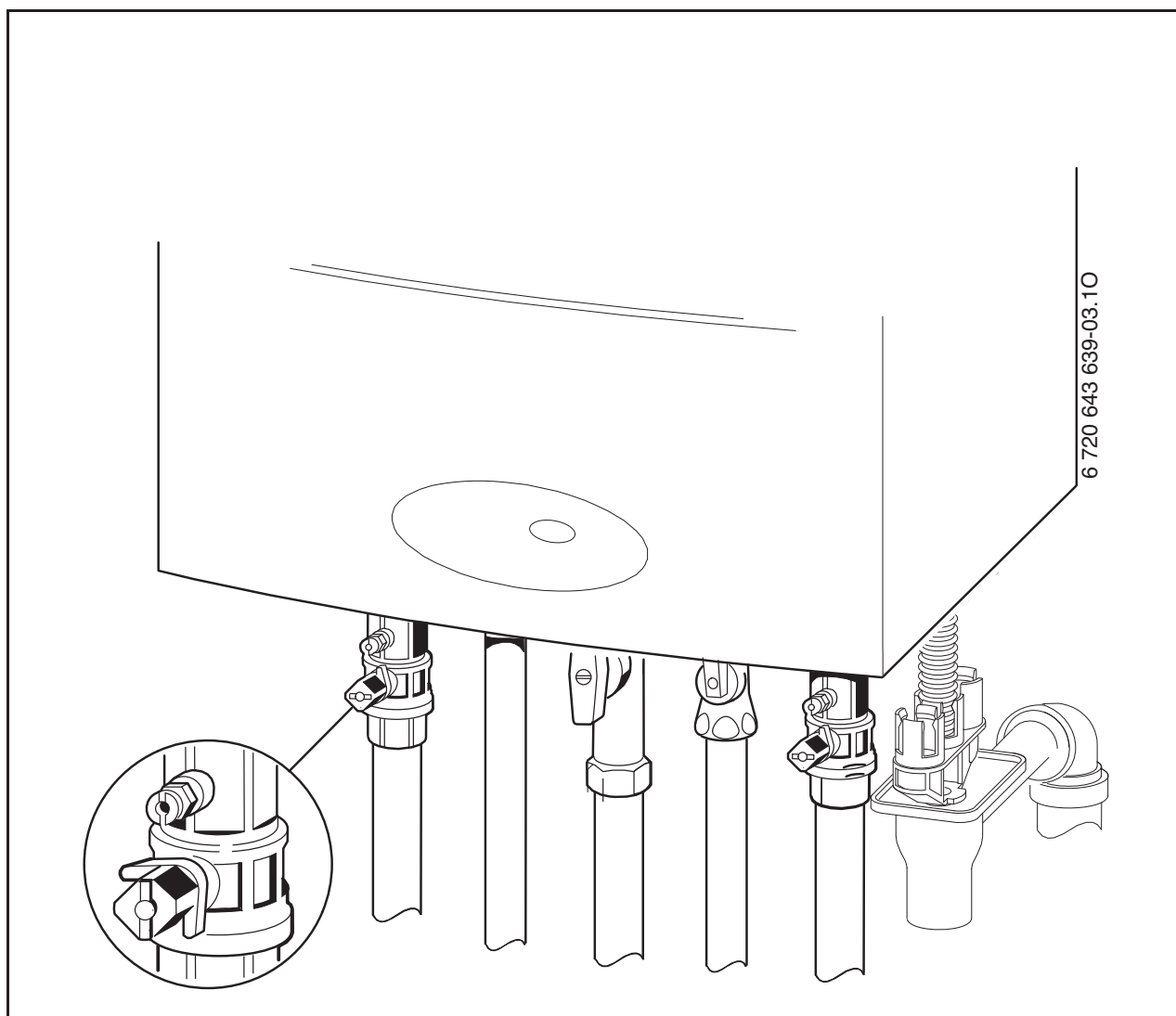

Sl. 3

### 3.4 Odpiranje pokrova

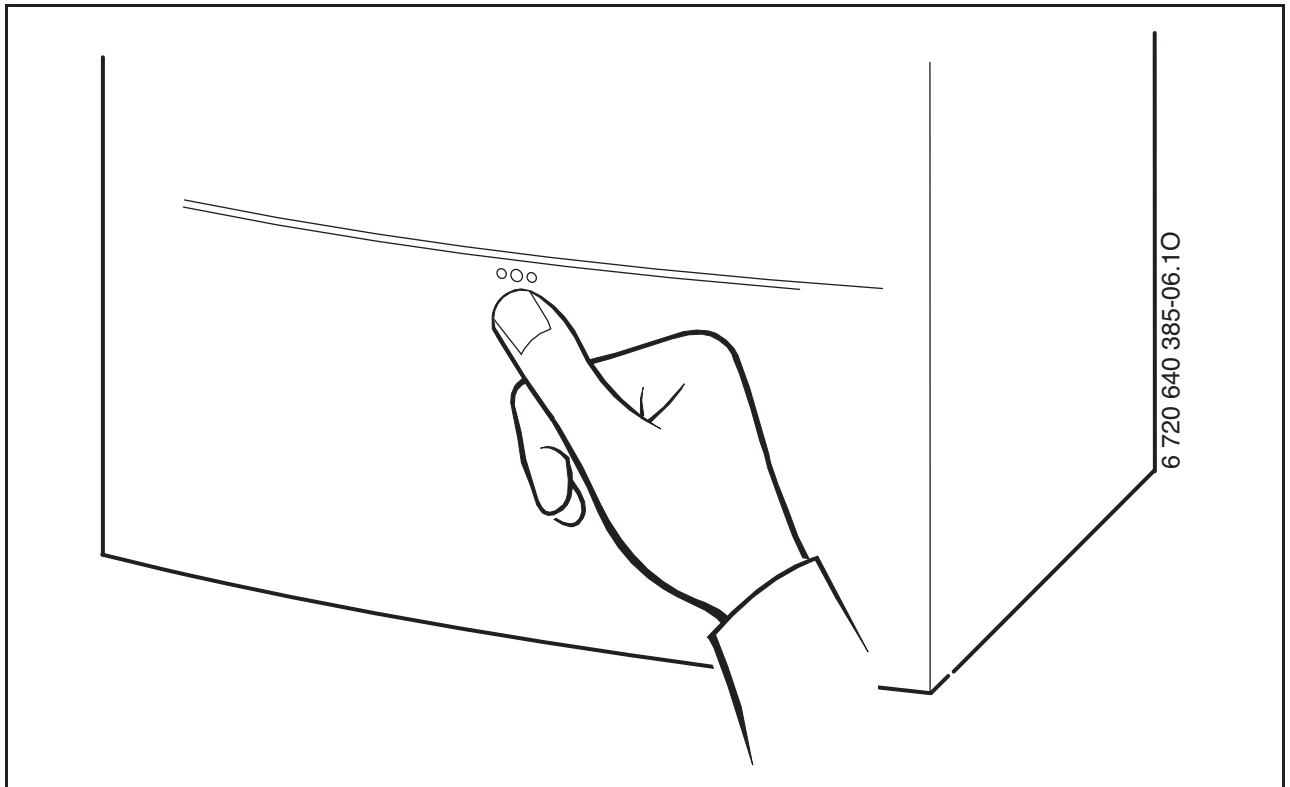

Sl. 4

### 3.5 Kontrola tlaka ogrevalne vode

Delovni tlak v normalnem primeru znaša od 1 do 2 bara.

Če je potrebno nastaviti višjo vrednost, vas bo s tem seznanil vaš instalater.

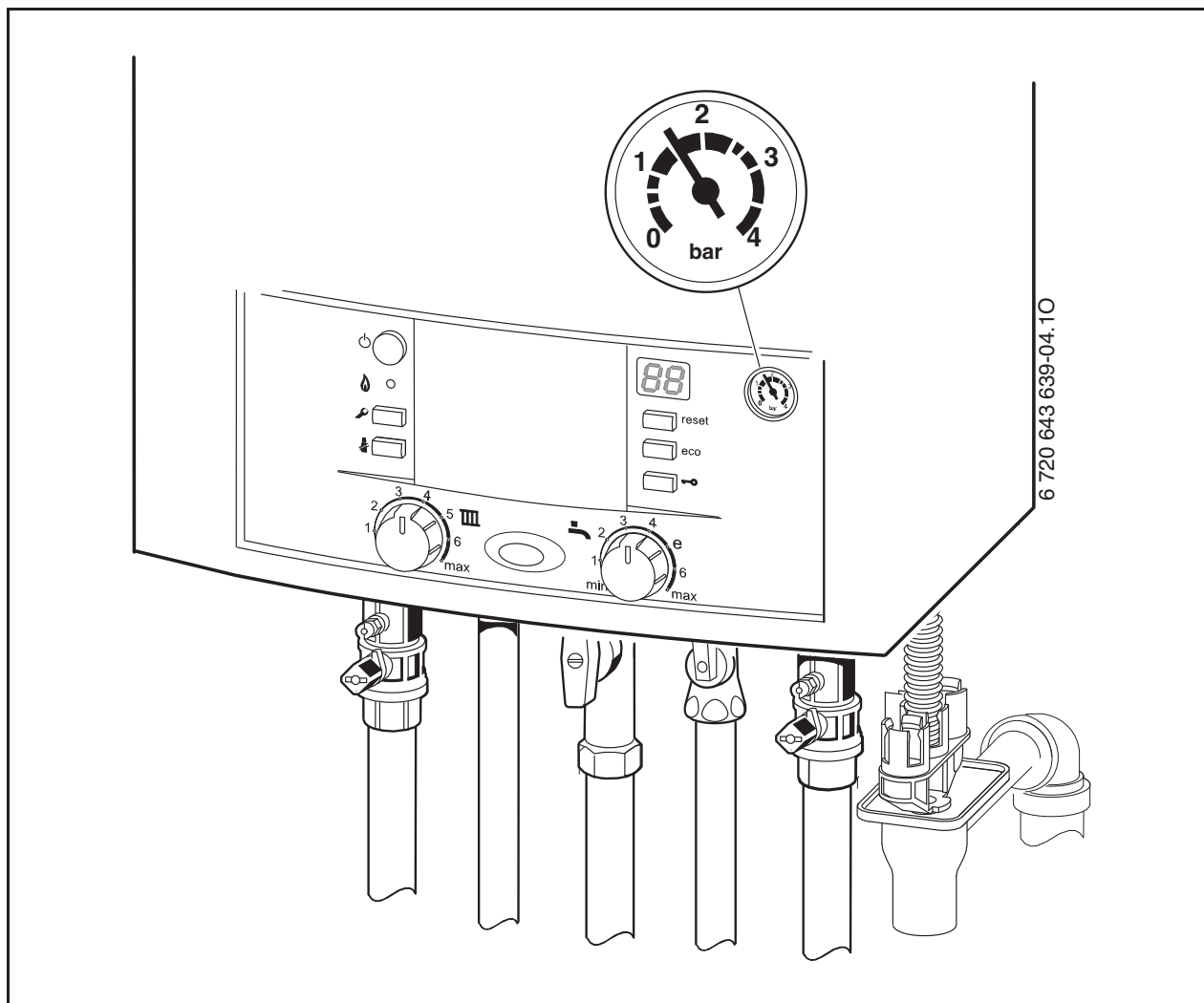

Sl. 5

### 3.6 Dodajanje ogrevalne vode

Dodatno polnjenje kotlovske vode je pri vsaki ogrevalni napravi različna. Zato naj vam dolivanje pokaže vaš strokovnjak.



**OPOZORILO:** Naprava se lahko poškoduje.

- ▶ Ogrevalno vodo smete dotakati le, ko je naprava hladna.

**Maksimalen tlak** 3 bar, pri največji temperaturi kotlovske vode, ne sme biti prekoračen (odpre se varnostni ventil).

# 4 Upravljanje

Navodila za uporabo se nanašajo samo na napravo.

Glede na uporabljen regulator ogrevanja so nekatere funkcije v upravljanju različne.

Uporabite lahko naslednje možnosti regulacije ogrevanja:

- vremensko vodeni regulator je vgrajen v grelnik, → sl. 7, [13], str. 22.
- vremensko vodeni regulator nameščen na steno.
- sobni termostat



Nadaljnje napotke poiščite v navodilih za uporabo regulacije ogrevanja.

---



Na str. 46 najdete kratko navodilo za uporabo grelnika.

Ko ste kratka navodila za uporabo prebrali, jih lahko zložite in shranite v pokrov naprave.

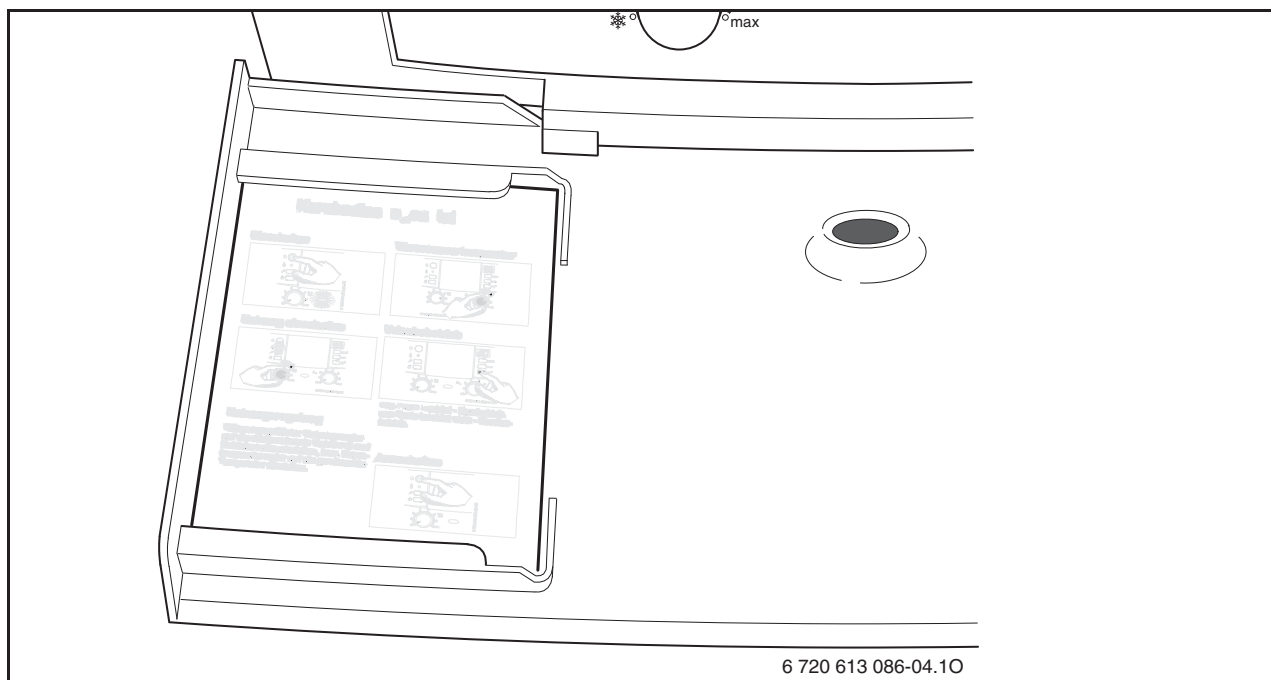

Sl. 6

## 4.1 Pregled upravljalnih elementov

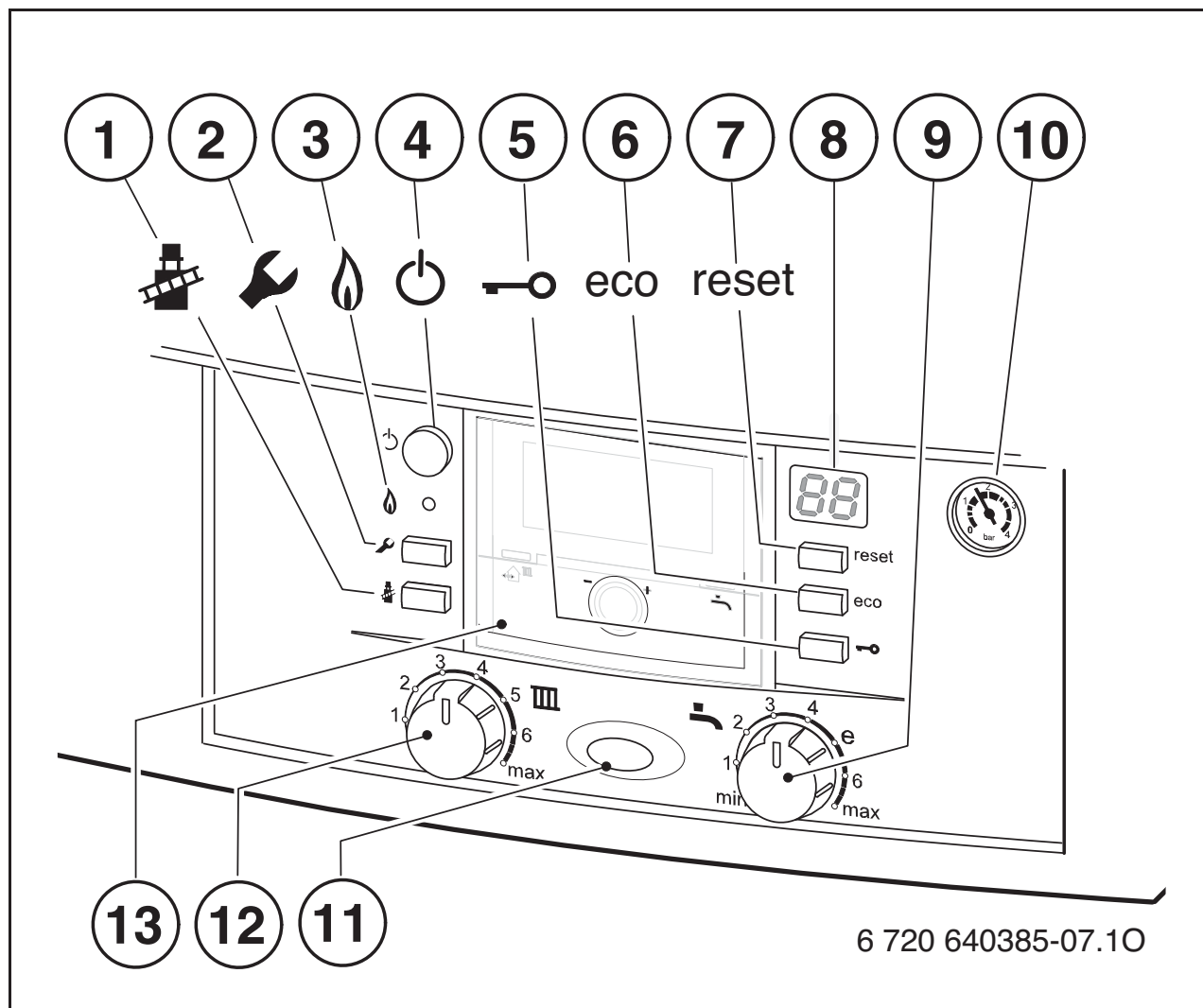

Sl. 7

- 1** tipka za kontolo dimnih plinov za serviserja (glej Navodila za instalacijo)
- 2** servisna tipka za serviserja (glej Navodila za instalacijo)
- 3** kontrolna lučka za obratovanje gorilnika
- 4** glavno stikalo
- 5** zapora tipk
- 6** tipka eco
- 7** tipka Reset
- 8** zaslon
- 9** regulator temperature sanitarne vode
- 10** manometer
- 11** obratovalna lučka
- 12** regulator temperature dvižnega voda
- 13** tukaj je možno vgraditi zunanji regulator ali stikalno uro (dodatna oprema)

### 4.2 Vklop/izklop naprave

#### Vklop

- ▶ Z glavnim stikalom vklopite napravo.  
Obratovalna lučka sveti modro in na zaslonu je prikazana temperatura ogrevalnega voda.

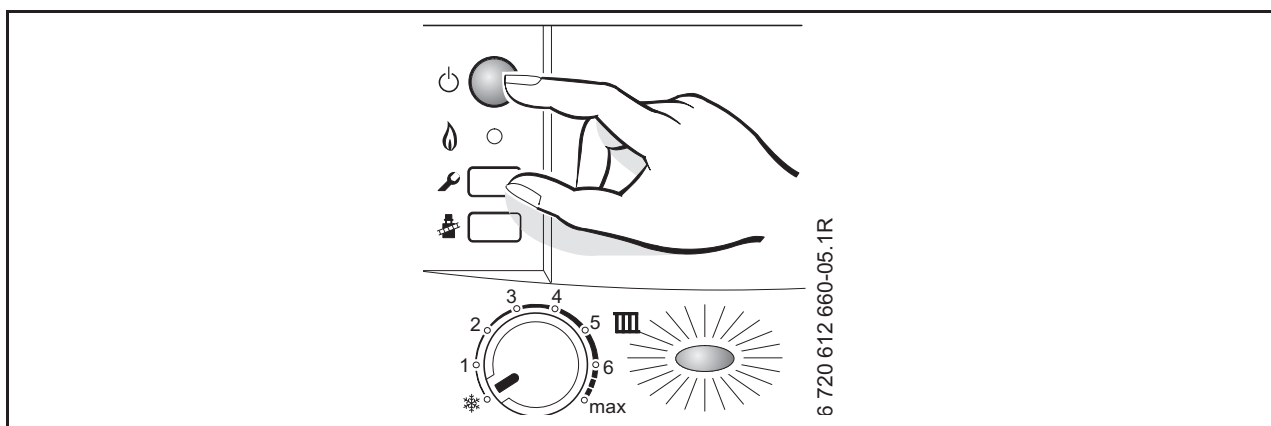

Sl. 8

#### Izklop

- ▶ Na napravi izklopite glavno stikalo!  
Obratovalna lučka ugasne.
- ▶ Če želite grelnik za dalj časa ustaviti: upoštevajte zaščito pred zmrzaljo (→ poglavje 4.8).

### 4.3 Vklop ogrevanja

Največjo temperaturo dvižnega voda lahko z regulatorjem prilagodite ogrevalnemu sistemu. Zaslona izpiše trenutno temperaturo dvižnega voda.

Nastavitev regulatorja temperature dvižnega voda 	Temperatura dvižnega voda	Primer uporabe:
1	pribl. 35 °C	
2	pribl. 44 °C	Talno ogrevanje
3	pribl. 52 °C	
4	pribl. 60 °C	
5	pribl. 68 °C	gretje radiatorjev
<b>6</b>	<b>pribl. 75 °C</b>	
max	pribl. 88 °C	konvektorsko ogrevanje

Tab. 3



Pri talnem gretju upoštevajte maksimalno dopustno temperaturo.

## Upravljanje

- Obračajte gumb na regulatorju temperature dvižnega voda , da nastavite maksimalno temperaturo dvižnega voda.

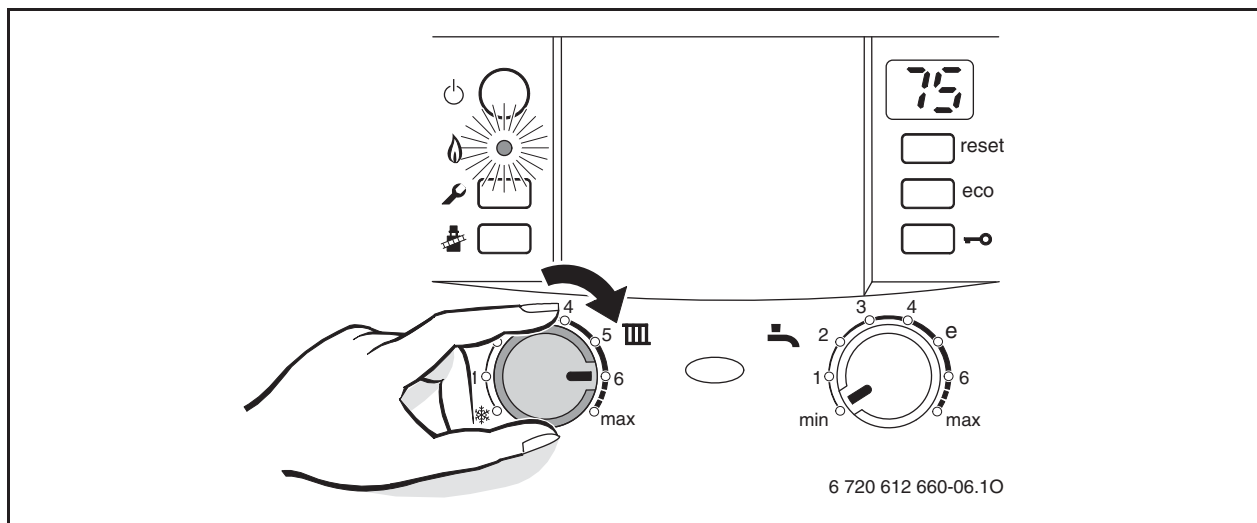

Sl. 9

Kadar gorilnik deluje, sveti kontrolna lučka.

## 4.4 Nastavitev regulatorja ogrevanja (dodatna oprema)

- ▶ Regulator ogrevanja nastavite po navedbah v navodilih za uporabo tega regulatorja.

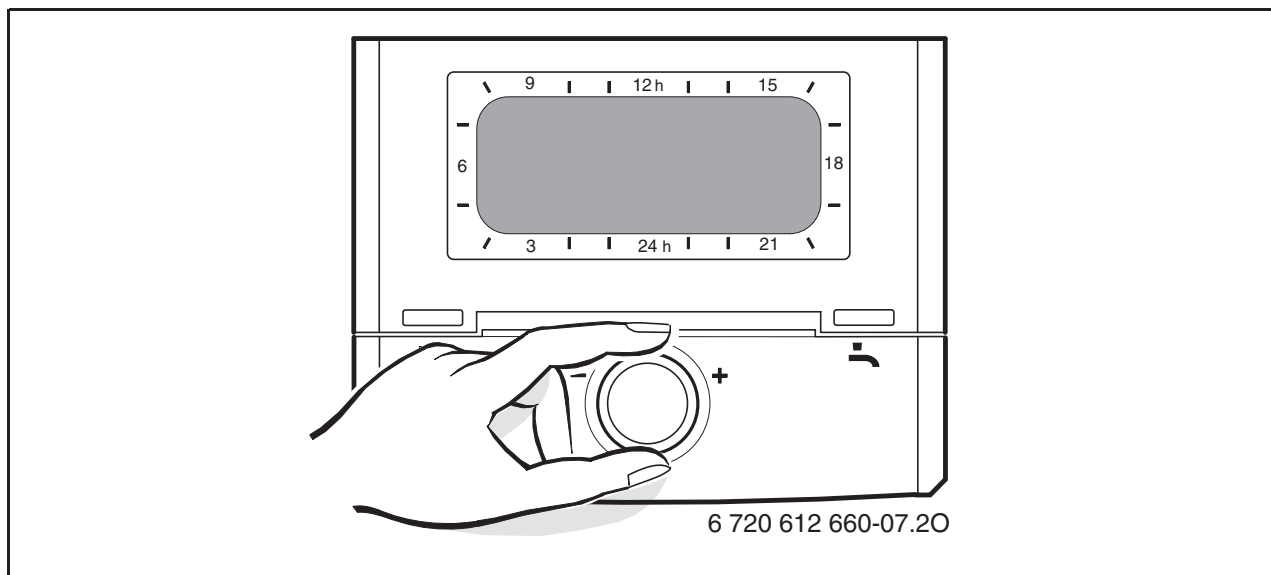

Sl. 10

### 4.5 Nastavitev temperature sanitarne vode (naprave s hranilnikom vode)

- ▶ Nastavitev temperature sanitarne vode na regulatorju temperature sanitarne vode  .  
Na zaslonu 30 sekund utripa nastavljena temperatura vode.

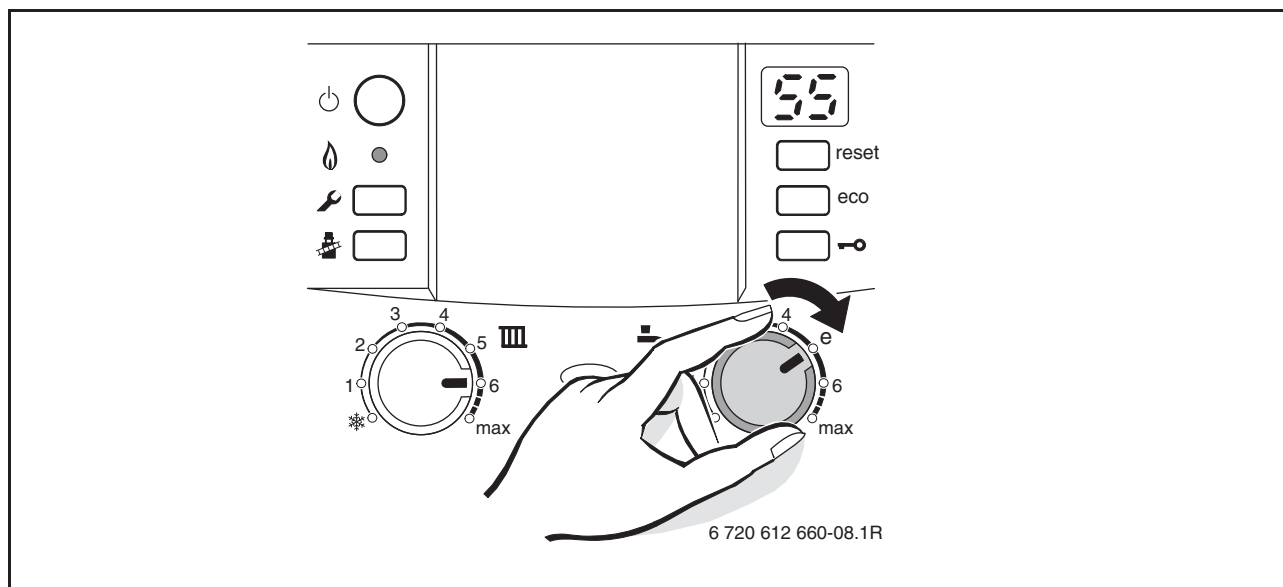

Sl. 11

Regulator temperature sanitarne vode 	Temperatura sanitarne vode
min	pribl. 5 °C (zaščita pred zmrzaljo)
e	pribl. 55 °C
max	pribl. 70 °C

Tab. 4



**POZOR:** Nevarnost, lahko se poparite!

- ▶ Temperature pri normalnem delovanju ne nastavljajte višje od 60 °C.



Da bi preprečili bakterijsko onesnaženje sanitarne vode, npr. z legionelami, priporočamo, da regulator temperature sanitarne vode  nastavite na najmanjše (55 °C).

V tem položaju se odvija ekonomična in komfortna priprava sanitarne vode.

---

### Tipka ECO

Tovarniška nastavitev je prednostno gretje, tipka eco ne sveti. S pritiskom tipke eco lahko izbirate med **prednostnim gretjem** in **izmeničnim delovanjem**.

- **Prednostno gretje**

Najprej se hranilnik vode ogreva na nastavljeno temperaturo. Šele nato začne ogrevati. Zato se lahko zgodi, da je ogrevanje dlje časa prekinjeno in da se sobna temperatura zniža.

Prednostno gretje zagotavlja veliko tople vode.

- **Izmenično delovanje**

**Grelnik preklaplja med ogrevanjem in gretjem sanitarne vode.**

To prepreči, da se sobna temperatura preveč zniža.

Izmenično delovanje zagotavlja enakomerno sobno temperaturo pri malo manj tople vode.

## 4.6 Nastavitev temperature sanitarne vode (naprave ZW...)

- ▶ Nastavitev temperature sanitarne vode na regulatorju temperature sanitarne vode  .  
Na zaslonu 30 sekund utripa nastavljena temperatura vode.

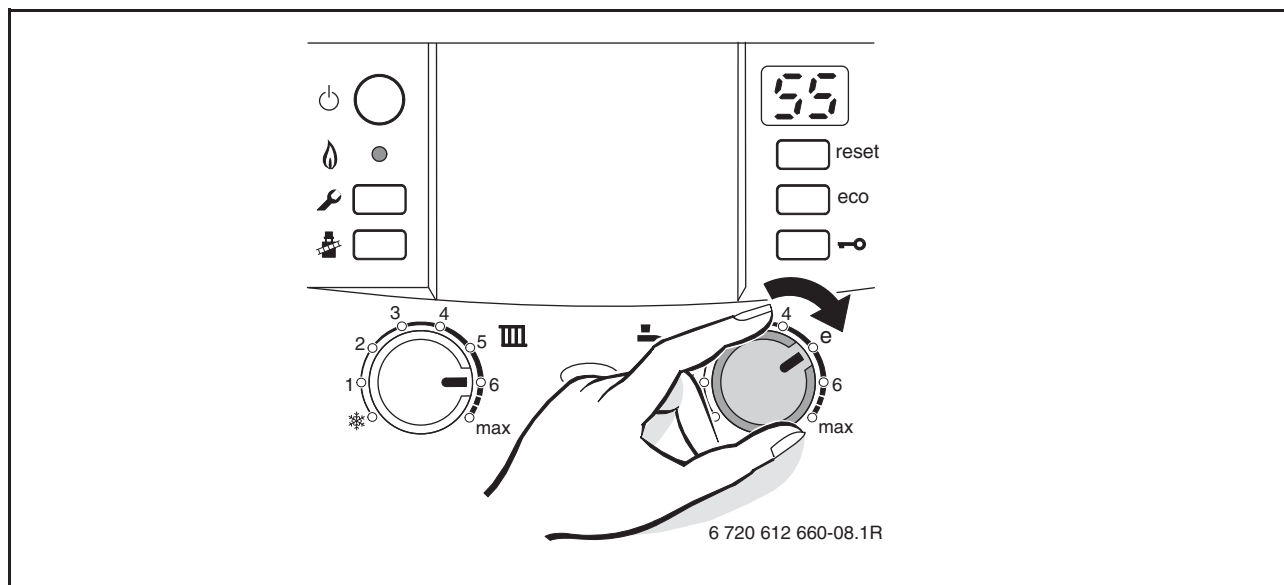

Sl. 12

Regulator temperature sanitarne vode 	Temperatura sanitarne vode
min.	pribl. 40 °C
e	pribl. 55 °C
maks.	pribl. 60 °C

Tab. 5



Temperaturo sanitarne vode je treba vedno izbrati čim nižje.

Nizko nastavljena temperatura na regulatorju temperature pomeni veliki prihranek energije. Poleg tega visoke temperature povzročijo povečano nastajanje vodnega kamna in s tem ovirajo delovanje naprave (npr. daljši ogrevalni časi ali manjša količina iztoka).

---

### Tipka ECO

Tovarniška nastavitvev je komfortni režim, tipka eco ne sveti. S pritiskom tipke eco lahko izbirate med **komfortnim** in **ekonomičnim režimom**.

- **Komfortni režim**

Naprava stalno vzdržuje nastavljeno temperaturo. Zaradi tega je čakalna doba pri odjemu sanitarne vode kratka. Tudi če odjema vode ni, se naprava vključi.

- **Ekonomičen režim delovanja**

- Segrevanje na nastavljeno temperaturo se izvede pri porabi tople vode.

- **s porabo**

Če pipo na hitro odprete in zaprete, se voda segreje na nastavljeno temperaturo.

---



Delovanje pri vklopljeni tipki ECO omogoča največje varčevanje s plinom in vodo.

---



### 4.7 Nastavitev poletnega režima

S tem je črpalka ogrevanja izključena. Preskrba sanitarne vode, kakor tudi električno napajanje regulacije in preklopne ure ostane v funkciji.



**OPOZORILO:** Nevarnost zmrzovanja ogrevalne naprave. V poletnem obratovanju je v funkciji le protizmrzovalna zaščita grelnika.

- ▶ Pri nevarnosti zmrzali upoštevajte zaščito pred zmrzaljo (→ str. 33).

- ▶ Zabeležite položaj regulatorja temperature dvižnega voda .
- ▶ Regulator temperature dvižnega voda  zavrtite čisto v levo .

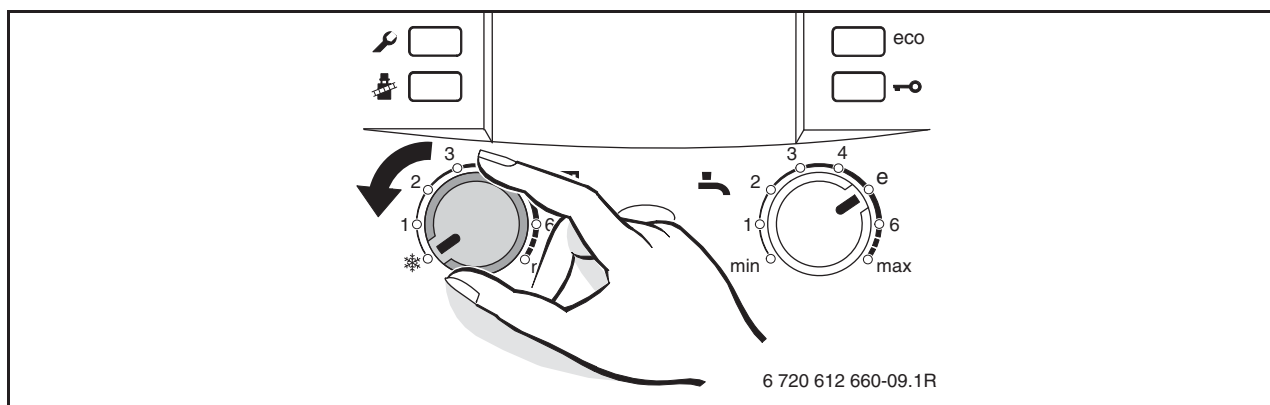

Sl. 13



Nadaljnje napotke poiščite v navodilih za uporabo regulacije ogrevanja.

## 4.8 Nastavitev zaščite pred zmrzaljo

### Protizmrzovalna zaščita ogrevalnega sistema

- ▶ Napravo pustite vklopljeno, regulator temperature dvižnega voda  pa naj bo vsaj v položaju 1.

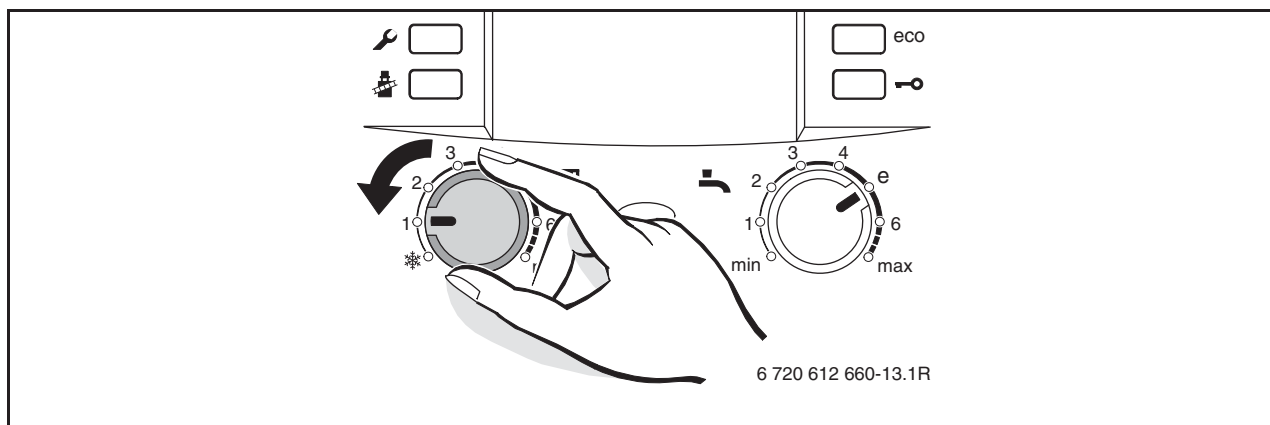

Sl. 14

**-ali-** če želite napravo pustiti izklopljeno:

- ▶ strokovnjak naj primeša v ogrevalno vodo protizmrzovalno sredstvo (glej navodila za inštalacijo) in izprazne krog sanitarne vode.



Nadaljnje napotke poiščite v navodilih za uporabo regulacije ogrevanja.

Kako grelnik zaščititi pred zamrznitvijo:

## Upravljanje

---

- Regulator temperature sanitarne vode  zavrtite v levi končni položaj (5 °C)

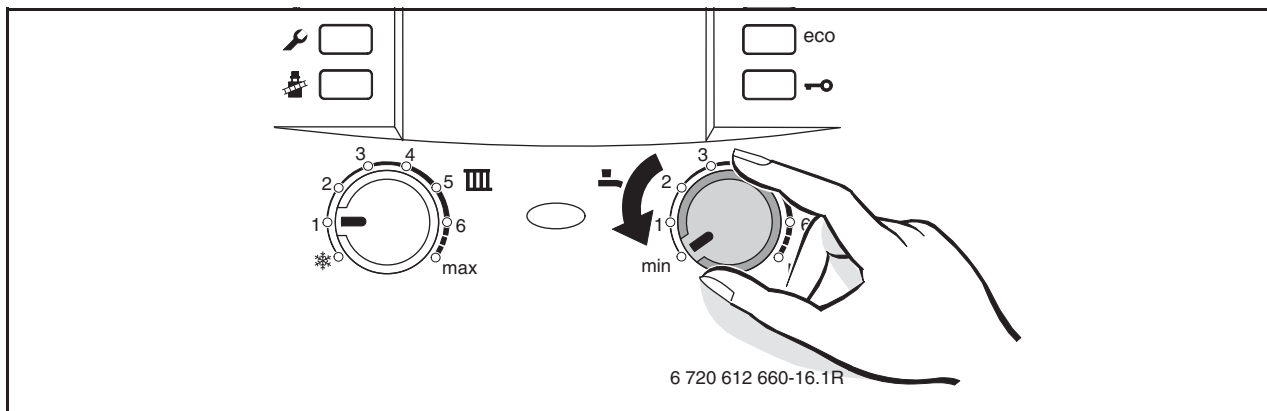

Sl. 15

## 4.9 Zaklepanje tipkovnice

Zapora tipk vpliva na regulator temperature ogrevalnega voda, regulator temperature sanitarne vode in vse tipke, razen na glavno stikalo ter na tipki dimnikar in reset.

Vključite zaporo tipk:

- ▶ Pritiskajte tipko, dokler se na zaslonu izmenično ne izpišeta  in temperatura dvižnega voda.

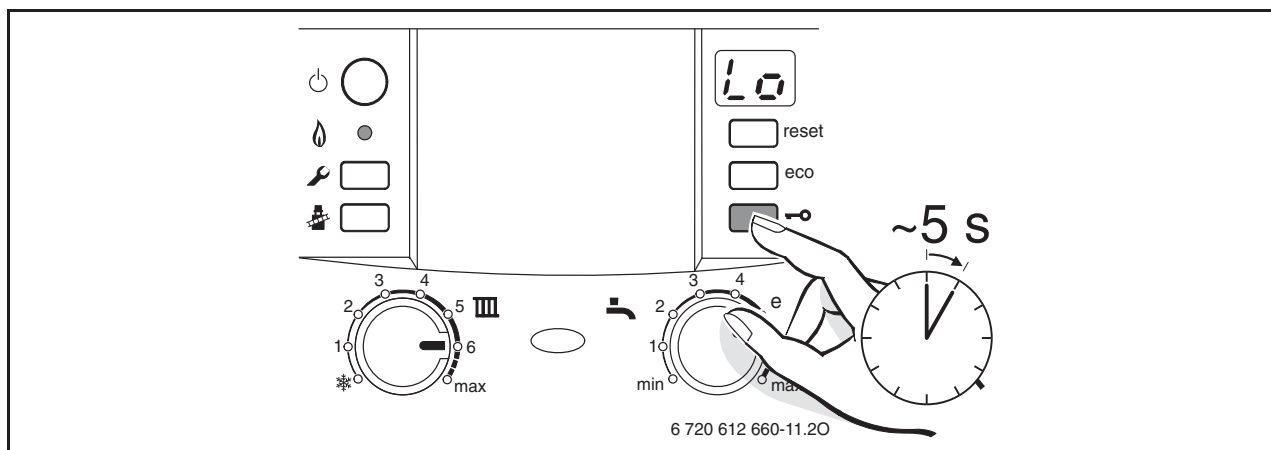







Sl. 16

Odklepanje tipkovnice:

- ▶ Pritiskajte tipko, dokler se na zaslonu ne prikaže le še temperatura ogrevalnega voda ogrevanja.

### 4.10 Prikazi na zaslonu

Prikazovalnik	Opis
	potreben je servisni pregled grelnika
	Zapora tipk aktivna (→ pog. 4.9).
	Obtočna črpalka je blokirana (→ pog. 8).
	Funkcija odzračevanja aktivna (pribl. 4 minute).
	Nedovoljena hitra porast temperature dvižnega voda (nadzor temperature). Ogrevanje se prekine za 2 minuti.
	Funkcija sušenja (dry function). Če je na vremensko vodenem regulatorju aktivirano sušenje estriha, glejte navodila za uporabo regulatorja.
Npr. 	Koda motnje (→ pog. 8)

Tab. 6

## 5 Omejevalniki dimnih plinov (samo naprave Z..-KE)

Naprava ima dve napravi za nadzor dimnih plinov.

Pri izstopu dimnih plinov iz varovala vleka nadzor dimnih plinov izključi aparat. Na zaslonu se pojavi **A4**.

Pri izstopu dimnih plinov iz zgorevalne komore se zaradi nadzora naprava izključi. Na zaslonu se izpiše **A2**.

Po 20 minutah se naprava ponovno samodejno vključi.



**NEVARNO:** Z izstopom dimnih plinov.

- ▶ Omejevalnikov dimnih plinov nikoli ne izklopite in ne prepogibajte nosilca.

Če pogosto pride do izklopa:

- ▶ pokličite pooblaščen strokovno podjetje ali servis ter sporočite motnjo in podatke o napravi (→ stran 43).

# 6 Izvajanje termične dezinfekcije

Da bi pri napravah s hranilnikom vode preprečili bakterijsko onesnaženje sanitarne vode, npr. z legionelami, priporočamo, da po daljših izklopih izvedete termično dezinfekcijo.



Pri nekaterih regulatorjih ogrevanja je mogoče natančno določiti čas termične dezinfekcije, glej navodila za uporabo regulatorja.

---

Termična dezinfekcija lahko zajame celotni sistem sanitarne vode vključno z vsemi odjemnimi mesti. Pri solarnih hranilnikih solarni del hranilnika ni zajet.



**POZOR:** Nevarnost, lahko se poparite!

Vroča voda lahko povzroči hude oparine.

- ▶ Termično dezinfekcijo izvajajte izven običajnih časov delovanja.
- ▶ Vsebina hranilnika se po termični dezinfekciji s termičnimi izgubami postopoma ohladi na nastavljeno temperaturo sanitarne vode. Temperatura sanitarne vode je lahko zato za kratek čas večja od nastavljene temperature.

- ▶ Zaprite odzemna mesta tople vode.
- ▶ Stanovalce opozorite na nevarnost oparjenja.
- ▶ Na regulatorju ogrevanja s programom za sanitarno vodo ustrezno nastavite čas in temperaturo sanitarne vode.
- ▶ Morebiti obstoječo cirkulacijsko črpalko nastavite na neprekinjeno obratovanje.
- ▶ Regulator temperature tople vode zasukajte do desnega omejevalnika (pribl. 70 °C).

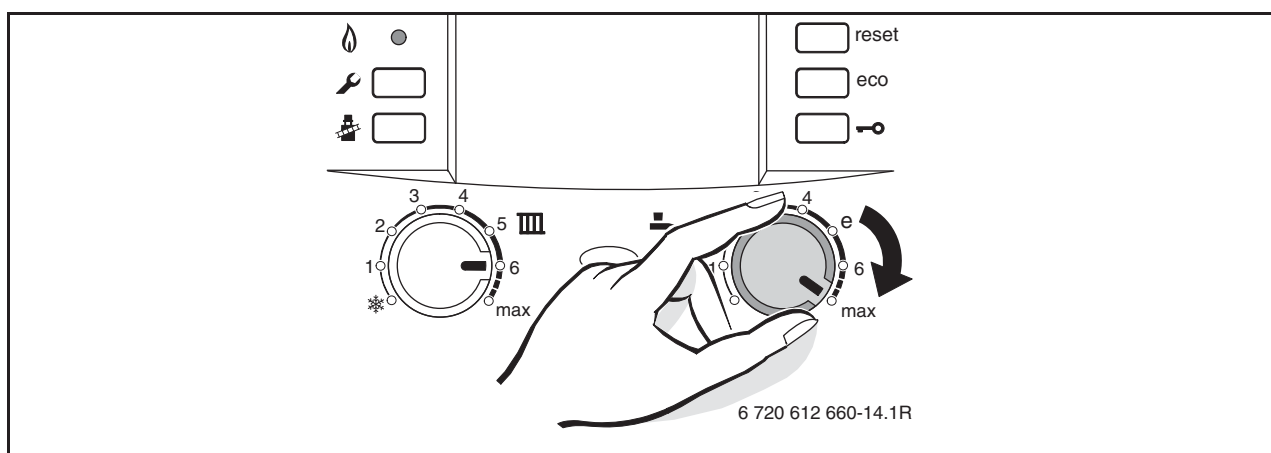

Sl. 17

- ▶ Počakajte, da se doseže maksimalna temperatura.
- ▶ Odvzemajte toplo vodo na odzemnih mestih, eno za drugim od najbližjega do najbolj oddaljenega, da 3 minute izteka voda s temperaturo 70 °C.
- ▶ Regulator temperature za toplo vodo, cirkulacijsko črpalko in regulator ogrevanja ponovno nastavite na normalno obratovanje.

# 7 Nasveti za prihranek energije

### Varčno ogrevanje

Grelnik je zgrajen tako, da sta poraba plina in onesnaževanje okolja kar najnižja, udobje pri ogrevanju pa kar največje. V skladu z vsakokratno potrebo po toploti v stanovanju se regulira dovod plina v gorilnik. Če se potreba po toploti zmanjša, grelnik obratuje naprej z manjšim plamenom. Strokovnjaki imenujejo ta proces stalna regulacija. Zaradi stalne regulacije so temperaturna nihanja majhna, porazdelitev toplote v prostoru pa je enakomerna. Tako se lahko zgodi, da grelnik deluje dalj časa, vendar kljub temu porabi manj plina kot naprava, ki se neprestano vklaplja in izklaplja.

### Vzdrževanje

Da bosta poraba plina in obremenjevanje okolja tudi v daljšem času ostala kolikor je mogoče nizka, priporočamo, da sklenete s pooblaščenim servisnim podjetjem pogodbo o vzdrževanju, da Vam bodo grelnik redno vzdrževali.

### Regulacija ogrevanja

V Nemčiji je v skladu s § 12 uredbe o varčevanju z energijo (EnEV) predpisana regulacija ogrevanja z regulatorjem sobne temperature ali vremensko vodenim regulatorjem in termostatskimi radiatorskimi ventili.

Za pravilno nastavitvev upoštevajte navodila za uporabo regulatorja ogrevanja, ki ga uporabljate.

### **Termostatski radiatorski ventili**

Termostatske ventile odprite do konca, da se bo ustrezna želena prostorska temperatura tudi lahko dosegla. Če po daljšem času temperatura ni dosežena, spremenite na regulatorju želeno sobno temperaturo.

### **talno ogrevanje**

Temperatura dvižnega voda ne sme biti nastavljena višje od tiste maks. temperature, ki jo je priporočil proizvajalec.

### **Prezračevanje**

Prezračevanje z delno odprtimi okni ni priporočljivo. Iz prostora bo toplota nenehno uhajala, ne da bi se zrak v prostoru izboljšal. Boljša rešitev je, da okna za kratek čas odprete na stežaj.

Med prezračevanjem zaprite termostatske ventile.

### **Sanitarna voda**

Temperaturo sanitarne vode je treba vedno izbrati čim nižje. Nizko nastavljena temperatura na regulatorju temperature pomeni veliki prihranek energije.

Poleg tega visoke temperature povzročijo povečano nastajanje vodnega kamna in s tem ovirajo delovanje naprave (npr. daljši ogrevalni časi ali manjša količina iztoka).

### **Cirkulacijska črpalka**

Če je vgrajena cirkulacijska črpalka za pripravo sanitarne vode, jo s časovnim programom nastavite glede na vaše potrebe (npr. zjutraj, popoldne, zvečer).

# 8 Motnje in kako jih odpraviti

Heatronic nadzoruje vse varnostne, regulacijske in krmilne elemente.

Če se med delovanjem pojavi napaka, utripa delovna lučka.

Na zaslonu se izpiše koda motnja (npr. ) in lahko utripa tipka Reset.

Če utripa tipka Reset:

- ▶ pritisnite tipko Reset in jo držite, dokler se na zaslonu ne izpiše  .  
Grelnik ponovno deluje in prikaže se temperatura dvižnega voda.

Če tipka Reset ne utripa:

- ▶ izključite in ponovno vključite grelnik.  
Grelnik ponovno deluje in prikaže se temperatura dvižnega voda.

Če motnje ne morete odpraviti:

- ▶ Pokličite pooblaščen servis ter sporočite kodo motnje in podatke o napravi.



Pregled prikazov na zaslonu najdete na strani 36.

### Podatki o grelniku

Preden pokličete servisno službo, si natančno zabeležite podatke o vaši napravi. Te podatke najdete na tipski tablici ali na nalepki tipa naprave na pokrovu.

Tipi (npr. Cerastar ZWN 24-7 KE)

.....

Datum izdelave (FD ...)

.....

Datum zagona:

.....

Zagon opravil:

.....

# 9 Vzdrževanje

### **Servisni pregled in vzdrževanje**

Uporabnik je odgovoren za varnost in ekološko sprejemljivost ogrevalne naprave (zakon o varstvu okolja).

S pooblaščenim serviserjem sklenite pogodbo o vzdrževanju (pregled naprave enkrat letno in vzdrževalna dela po potrebi). To vam zagotavlja visok izkoristek pri okolju prijaznem zgorevanju.

### **Čiščenje obloge**

Oblogo obrišite z vlažno krpo. Ne uporabljajte ostrih ali jedkih čistilnih sredstev.

## 10 Varstvo okolja/odpadki

Varstvo okolja je osnovno podjetniško načelo skupine Bosch. Kakovost proizvodov, gospodarnost in varstvo okolja so za nas enakovredni cilji. Zato se strogo držimo zakonov in predpisov s področja varstva okolja.

Za varovanje okolja uporabljamo, upoštevajoč gospodarske vidike, najboljšo možno tehniko in materiale.

### **Embalaža**

Pri pakiranju se udeležujemo sistemov recikliranja, specifičnih za posamezno državo, ki zagotavljajo optimalno recikliranje.

Vsi materiali uporabljeni za embalažo so ekološko sprejemljivi in jih je možno reciklirati.

### **Iztrošena naprava**

Iztrošene naprave vsebujejo uporabne materiale, ki se jih mora oddati v reciklažo.

Sklopi so lahko ločljivi in deli iz umetne mase so označeni. Tako je možno posamezne sklope sortirati in jih oddati v reciklažo oz. v odvoz odpadkov.

# 11 Kratka navodila za uporabo

## Vklop/izklop naprave

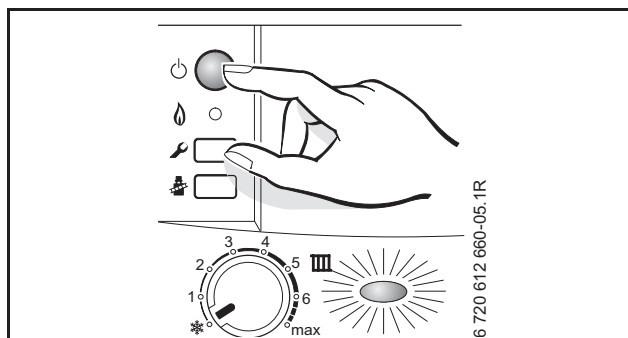

## Vklop ogrevanja

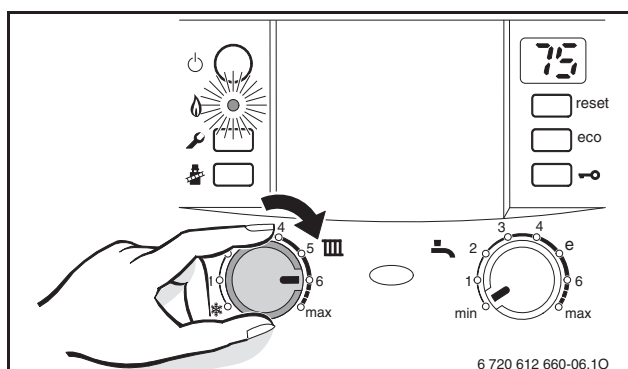

## Nastavitev regulatorja ogrevanja (pribor)

Glej navodila za uporabo regulatorja ogrevanja.

## Zaklepanje tipkovnice

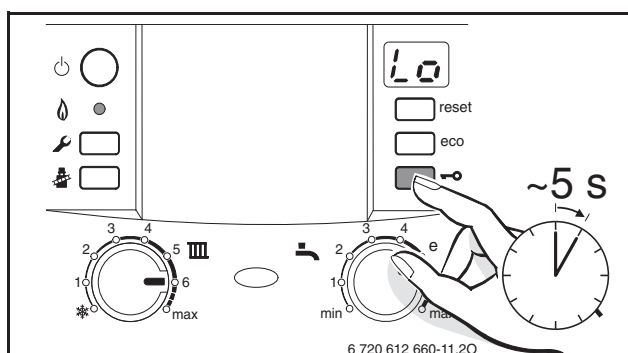

## Nastavitev temperature sanitarne vode

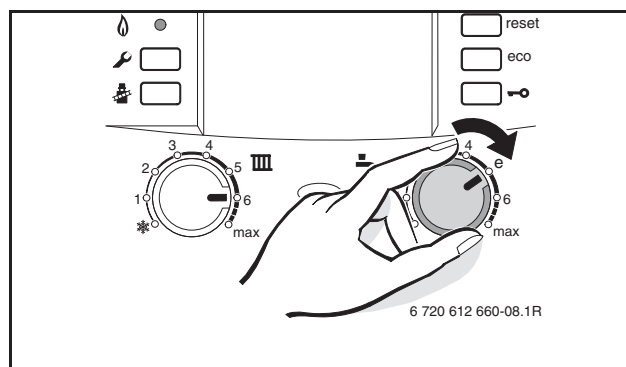

**POZOR:** Nevarnost, lahko se poparite!

- ▶ Regulator temperature sanitarne vode zasukajte maksimalno na „e“.

## Nastavitev zaščite pred zmrzaljo

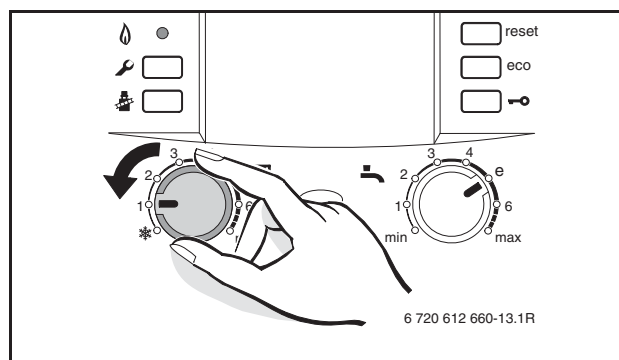

---

# Kazalo

## E

EG-razlaga o skladnosti vzorca.....	12
Embaliranje .....	45

## I

Iztrošena naprava.....	45
------------------------	----

## M

Motnje.....	42
-------------	----

## O

Odlaganje.....	45
Odpadna oprema .....	45
Odstranjevanje odpadkov .....	45
Ogrevanje.....	25, 46
Omejevalniki dimnih plinov .....	37

## P

podatki o grelniku	
- EG-razlaga o skladnosti vzorca.....	12
Poletni režim obratovanja .....	32
Prikaz motenj .....	42

## R

Regulator ogrevanja .....	27, 46
---------------------------	--------

### T

Tehnični podatki	
- Uporaba v skladu z določili .....	11
Termična dezinfekcija .....	38
Tipka ECO .....	29, 31

### U

Uporaba v skladu z določili .....	11
Uredba o varčevanju z energijo (EnEV) .....	27, 46

### V

varnostni napotki .....	8
Varsto okolja .....	45
Vklop .....	25, 46
Vklop ogrevanja.....	25, 46

### Z

Zaščita proti zmrzovanju (preklopni prag).....	33, 46
Zagon .....	14

---

# Beležke

---

# Beležke

---

# Beležke



Robert Bosch d.o.o  
Poslovno področje Junkers  
Celovška 228  
1117 Ljubljana

Tel.: 01/583 91 51  
Fax: 01/583 91 50

[www.junkers.si](http://www.junkers.si)